

Stanovisko rady města k žádostem o odkup či prodej pozemků (pro jednání zastupitelstva města)

Schváleno Radou města Proseč dne 26. února 2013

1.

Žádost:

MĚSTO PROSEČ je vlastníkem pozemků označených jako pozemkové parcely č. 300/1 ostatní plocha o výměře 1929 m², p.č. 3113/3 ostatní plocha o výměře 376 m², p.č. 248/7 ostatní plocha o výměře 33 m², p.č. 248/1 ostatní plocha o výměře 478 m² v k.ú. Česká Rybná. O odkoupení částí výše uvedených pozemků, zhruba o celkové výměře 530 m², žádá p. Oherová Lucie, bytem Proseč, Česká Rybná čp. 143. Uvedené části pozemků by se po geometrickém zaměření popřípadě směnily s částí pozemku p.č. 300/2 ve vlastnictví p. Oherové Lucie. Pozemky, které chce paní Oherová Lucie odkoupit, jsou zaplacené v zahradě, krom části pozemku p.č. 3113/3. Část pozemku p.č. 248/1 je zastavěna. Tento záměr je vyznačen na situačním plánu.

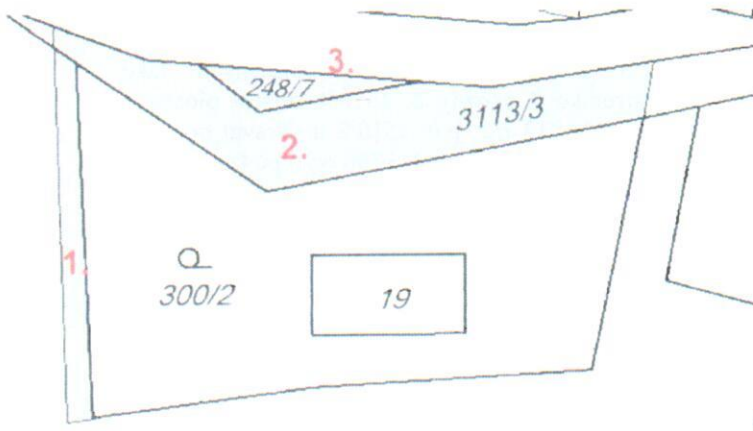

vyjádření RM:

RM doporučuje prodej (podpořeno rozhodnutím Finančního výboru a Osadního výboru Česká Rybná) za navrženou cenu 30 Kč/m².

návrh usnesení pro ZM:

ZM schvaluje prodej částí pozemků (o celkové výměře cca 530 m²) p.č. 300/1 ostatní plocha o výměře 1929 m², p.č. 3113/3 ostatní plocha o výměře 376 m², p.č. 248/7 ostatní plocha o výměře 33 m², p.č. 248/1 ostatní plocha o výměře 478 m² v k.ú. Česká Rybná Lucii Oherové, bytem Česká Rybná čp. 143 za cenu 30 Kč/ m². Náklady spojené s geometrickým plánem uhradí žadatel.

2.

Žádost

MĚSTO PROSEČ je vlastníkem pozemků označených jako pozemkové parcely č. 1524/4 travní porost o výměře 3111 m², p.č. 1524/8 zahrada o výměře 2112 m² a p.č. 1524/39 ostatní plocha o výměře 232 m² v k.ú. Česká Rybná. O odkoupení městských pozemků žádá p. Janková Miloslava, bytem Zderaz. Tento záměr je vyznačen na situačním plánu.

vyjádření RM:

RM nedoporučuje prodej (podpořeno rozhodnutím Finančního výboru a Osadního výboru Česká Rybná) pozemkové parcely č. 1524/4 travní porost o výměře 3111 m², p.č. 1524/8 zahrada o výměře 2112 m² a p.č. 1524/39 ostatní plocha o výměře 232 m² v k.ú. Česká Rybná z důvodu budoucích záměrů města.

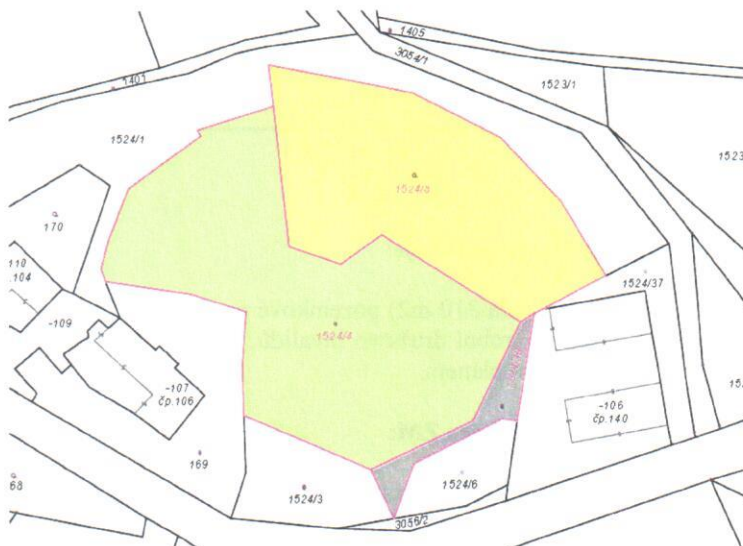

návrh usnesení pro ZM:

ZM neschvaluje prodej pozemkové parcely č. 1524/4 travní porost o výměře 3111 m², p.č. 1524/8 zahrada o výměře 2112 m² a p.č. 1524/39 ostatní plocha o výměře 232 m² v k.ú. Česká Rybná paní Jankové Miroslavě, bytem Zderaz 74

3.

Žádost

MĚSTO PROSEČ je vlastníkem pozemků označených jako pozemkové parcely č. 1524/4 trv. travní porost o výměře 3111 m², p.č. 1524/8 zahrada o výměře 2112 m² a p.č. 1524/39 ostatní plocha o výměře 232 m² v k.ú. Česká Rybná. Paní JANKOVÁ Miroslava, bytem Zderaz 74 je podílovým spoluvlastníkem (podíl 1/3 z celku) pozemků označených jako pozemkové parcely č. 1510/4 ostatní plocha o výměře 313 m², p.č. 1518/2 tr. Travní porost o výměře 1270 m² a p.č. 1756 orná půda o výměře 3449 m², vše v k.ú. Česká Rybná. O směnu městských pozemků za svůj podíl výše uvedených pozemků žádá p. Janková Miloslava, bytem Zderaz. Tento záměr je vyznačen na situačním plánu.

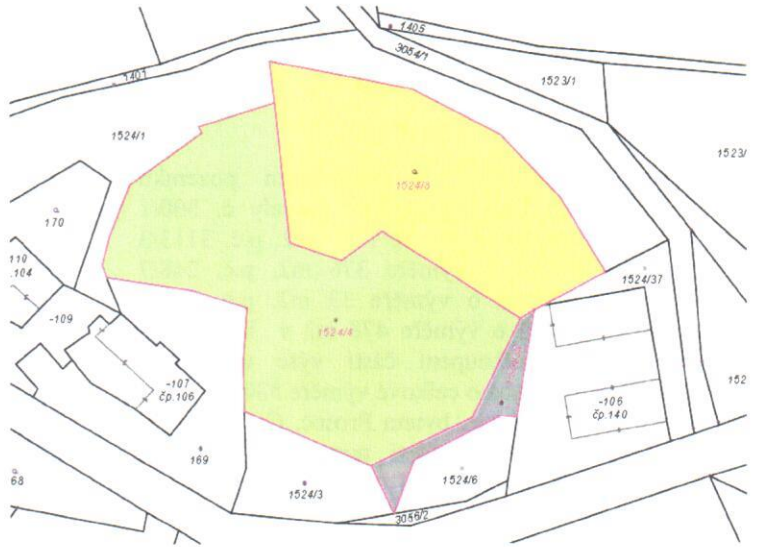

vyjádření RM:

RM nedoporučuje směnu (podpořeno rozhodnutím Finančního výboru a Osadního výboru Česká Rybná) z důvodu budoucích záměrů města.

návrh usnesení pro ZM:

ZM neschvaluje směnu pozemkové parcely č. 1524/4 trv. travní porost o výměře 3111 m², p.č. 1524/8 zahrada o výměře 2112 m² a p.č. 1524/39 ostatní plocha o výměře 232 m² v k.ú. Česká Rybná jejichž vlastníkem je město Proseč za pozemkové parcely č. 1510/4 ostatní plocha o výměře 313 m², p.č. 1518/2 tr. travní porost o výměře 1270 m² a p.č. 1756 orná půda o výměře 3449 m², vše v k.ú. Česká Rybná, jejichž podílovým spoluvlastníkem (1/3) je Janková Miroslava, bytem Zderaz 74.

4.

Rada města doporučuje:

odkup nemovitosti čp. 102 Proseč včetně pozemku p.č. 146 o výměře 304 m² v k.ú. Proseč u Skutče od p. Ing. Kopeckého, bytem Chrudim za cenu 45.600 Kč.

návrh usnesení pro ZM:

ZM schvaluje odkup nemovitosti čp. 102 Proseč včetně pozemku p.č. 146 o výměře 304 m² v k.ú. Proseč u Skutče od p. Ing. Kopeckého, bytem Chrudim za cenu 45.600 Kč.

5.

Rada města doporučuje:

odkup části (cca 310 m²) pozemkové parcely č. 278/1 ostatní plocha v k.ú. Proseč u Skutče, jejichž vlastníkem je DIPRO, výrobní družstvo invalidů, Proseč 149, za cenu 50 Kč/m². Město Proseč uhradí náklady spojené s geometrickým plánem.

návrh usnesení pro ZM:

ZM schvaluje odkup části (cca 310 m²) pozemkové parcely č. 278/1 ostatní plocha v k.ú. Proseč u Skutče, jejichž vlastníkem je DIPRO, výrobní družstvo invalidů, Proseč 149, za cenu 50 Kč/m². Město Proseč uhradí náklady spojené s geometrickým plánem.

Rada města doporučuje:

směnu pozemků p.č. 673/10 o výměře 149 m², 673/13 o výměře 42 m², 673/14 o výměře 27 m² v k.ú. Podměstí v majetku města Proseč za pozemky p.č. 673/11 o výměře 20 m² a p.č. 398/10 o výměře 665 m² v majetku manželů Beránkových. Zbývající plocha o výměře 467 m² bude odkoupena za cenu 10 Kč/ m². Celková plocha směňovaných pozemků je 218 m². Náklady na geometrický plán budou rozděleny poměrnou částí.

návrh usnesení pro ZM:

ZM schvaluje směnu pozemků p.č. 673/10 o výměře 149 m², 673/13 o výměře 42 m², 673/14 o výměře 27 m² v k.ú. Podměstí v majetku města Proseč za pozemky p.č. 673/11 o výměře 20 m² a p.č. 398/10 o výměře 665 m² v majetku manželů Beránkových. Zbývající plocha o výměře 467 m² bude odkoupena za cenu 10 Kč/ m². Celková plocha směňovaných pozemků je 218 m². Náklady na geometrický plán budou rozděleny poměrnou částí.